

【お客様へ】 このたびは、お買い上げいただき、ありがとうございます。本書は、商品の正しい取付、取扱いについての要領と注意について記載してあります。必ず、取付作業前によくお読みいただき、正しい取付／取扱いを行ってください。
また、本書は商品を使用している間は、大切に保管してください。ご不明な点は販売店または、当社へお問い合わせください。

【販売店様へ】 本書及び、本製品の取付に際して取外した部品は、必ずお客様にお渡しください。

適応機種	DAIHATSU ハイゼットカーゴ (S321V/331V) 2017年11月～
------	---

- 注意**
- 必ず別紙の注意事項をよく読んでから作業を行ってください。
 - 本製品を改造しての取付は絶対に行わないでください。
 - エンジンを停止してサイドブレーキを確実に引いて平坦な場所で行なって下さい。
 - 作業は、2人で行い、手袋等を使用してケガ等に十分注意してください。

構成部品

※作業をはじめる前に構成部品がそろっているか確認してください。

No.	品名	数量	No.	品名	数量
①	フロントハーフ スポイラー本体	1	④	プライマー	1
②	タッピングビス 4×16	4	⑤	エンブレム	1
③	両面テープ t1.2×2m	1	⑥	フィッティングモール (グレー) (黒)	1
			⑦	ゴムワッシャー t2.0	4

別売 LEDデイルイト8発セット

No.	品名	数量	No.	品名	数量
①	LEDデイルイト	8	③	Oリング	8
②	デイルイトストッパー	8	④	電源コード	2

取付方法

1

- 図を参考にして、①フロントスポイラー裏面及び車両の両面テープ貼り付け部分を十分に脱脂して①フロントスポイラー裏面の③両面テープ貼付け部に④プライマーを塗布して乾燥してください。(約10分程度)
- 図を参考にして、①フロントスポイラーに⑥フィッティングモールを貼ってください。※左右同様に
※⑥フィッティングモールはボディカラーに応じてお好みの色をご使用ください。
- 図を参考にして、①フロントスポイラーに③両面テープを貼ってください。
※⑥フィッティングモールに重ならないように貼ってください。

2 Ver. 2 LED付きの場合

- ①フロントスポイラーに①LEDライトを前側から差し込み、裏面から③Oリング、②ライトストッパーの順に、①フロントスポイラーを挟み込むように確実に固定してください。
※コネクタが1本のLEDライトを端末にセットしてください。
- 図を参考にして、①LEDライトの端子を隣どうしを接続してください。
片側の余った端子(メス)は④電源コードに接続してください。
- 図を参考にして、④電源コードを挟み込んだり、垂れ下ったりしないように配線してください。

●電源はお好みの位置に接続してください。
赤線：プラス+
黒線：マイナス-

3

1. 車両からナンバープレート、アンダーバイザーを外してください。
2. 図を参考にして、①フロントスポイラーを車両に仮セットし、図の寸法に合わせて位置決めし、フェンダー折り返し部の穴位置をドリル(3.2mm)にて穴開けしてください。(左右各2ヶ所)
3. ①フロントスポイラーに貼った③両面テープの離型紙を少し剥がして、表側に折り曲げてください。
4. ①フロントスポイラーを車両にセットして穴開けした部分を②タッピングビスにて仮固定してください。
※⑦ゴムワッシャーは、車両とのスキに応じて必要な場合に必要な枚数を使用してください。
5. 図を参考にして、③両面テープの離型紙を引き抜くように剥がして、十分に圧着してください。
6. 図を参考にして、純正アンダーバイザーを固定していた穴位置を既存のビスを使用して①フロントスポイラーと純正バンパーを固定してください。
4. 仮固定してあった各ビス、ボルトナット類を締め過ぎに注意しながら確実に固定してください。
5. ①フロントスポイラー中央の凹部に⑤エンブレムを貼って、ナンバープレートを取り付けてください。

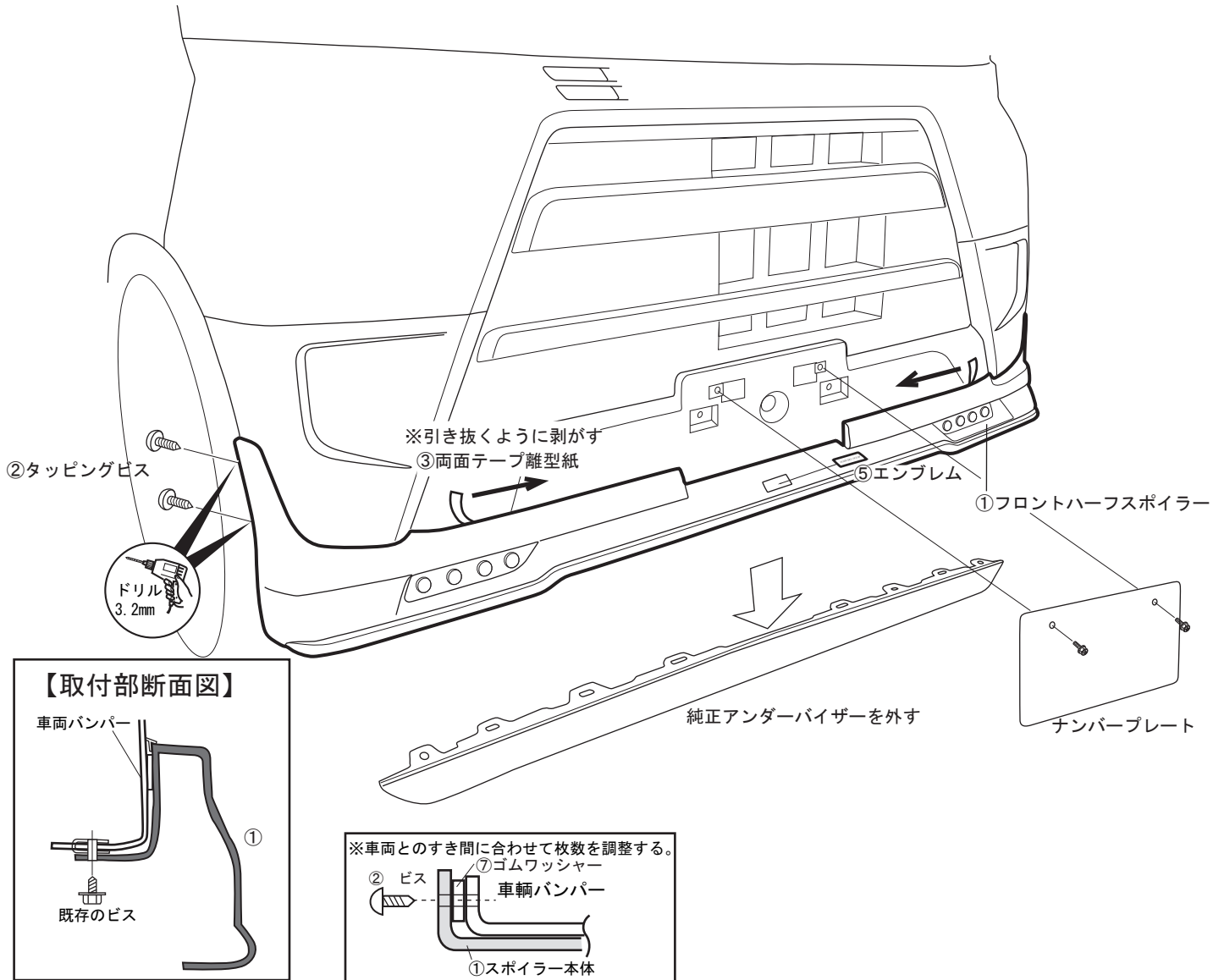

【取付部断面図】

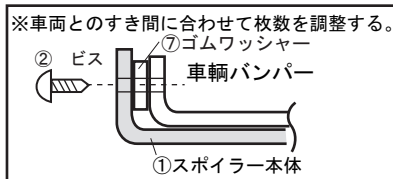
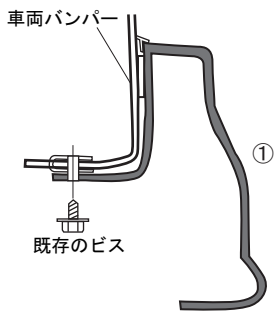

取り扱い上の注意事項

⚠ 注意

- 取付終了後は、ネジ類の締め付け及び、全体にガタツキ等が無いかも一度確認してください。
- 取付終了後24時間は、洗車等で濡らさないようにしてください。
- 自動洗車機のご使用はしないでください。破損の原因となります。
- 日常点検を実施して、ガタツキ等があった場合は、そのまま使用しないでください。