

【お客様へ】 このたびは、お買い上げいただき、ありがとうございます。本書は、商品の正しい取付、取扱いについての要領と注意について記載してあります。必ず、取付作業前によくお読みいただき、正しい取付／取扱いを行ってください。
また、本書は商品を使用している間は、大切に保管してください。ご不明な点は販売店または、当社へお問い合わせください。

【販売店様へ】 本書及び、本製品の取付に際して取外した部品は、必ずお客様にお渡しください。

適応機種	Daihatsu タントカスタム(後期) (LA600S/LA610S) RS/Xトップエディション 2015.12~
------	---

- 注意**
- 必ず別紙の注意事項をよく読んでから作業を行ってください。
 - 本製品を改造しての取付は絶対に行わないでください。
 - エンジンを停止してサイドブレーキを確実に引いて平坦な場所で行なって下さい。
 - 作業は、2人で行い、手袋等を使用してケガ等に十分注意してください。

構成部品

※作業をはじめる前に構成部品がそろっているか確認してください。

No.	品名	数量	No.	品名	数量
①	フロントハーフ スポイラー本体	1	⑤	フランジナット M6	4
②	取付ステー	2	⑥	ゴムワッシャー	8
③	タッピングビス 4×16	4	⑦	フィッティングモール (グレー) (黒)	各 1
④	トラスボルト M6×15	4	⑧	ブラックシール	2

取付方法

- 1**
1. 図を参考にして、⑫ブラックシールを車両バンパー下面に中心から左右にそれぞれ貼ってください。
下面のアンダーフラップにかかる部分はカットしてください。
※フロントハーフスポイラー取付時にダクト部のボディカラーを隠してシャープに仕上げます。
 2. 図を参考にして、△位置下面の車両フロントバンパーを固定している樹脂クリップを外してください。
 3. 外した樹脂クリップの両サイドにある、アンダーフラップ(ラバー)を固定しているボルトを外してください。
 4. アンダーフラップとフロントバンパーの間に、②取付ステーを差し込み、樹脂クリップを外した穴位置にバンパーと共締めにて、④トラスボルト、⑤フランジナットにて仮固定してください。
 5. アンダーフラップ(ラバー)を固定しているボルトを戻して固定してください。

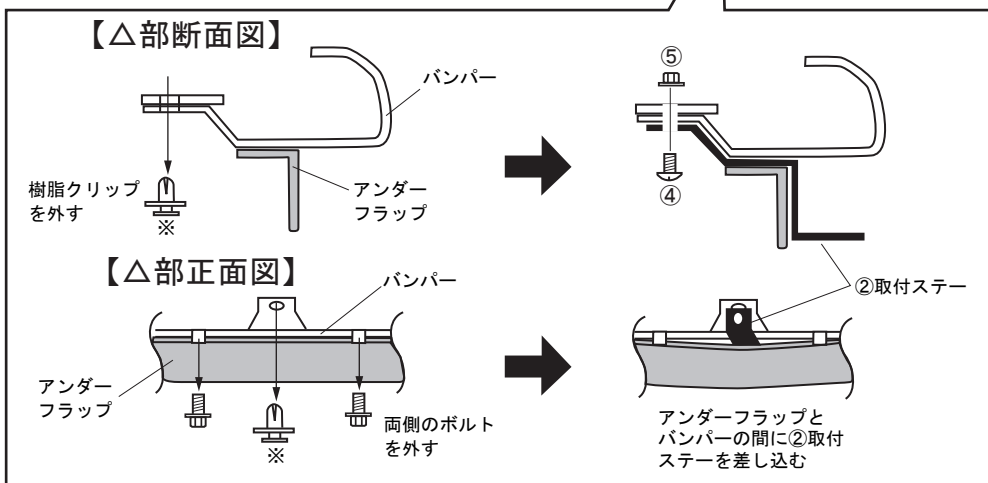
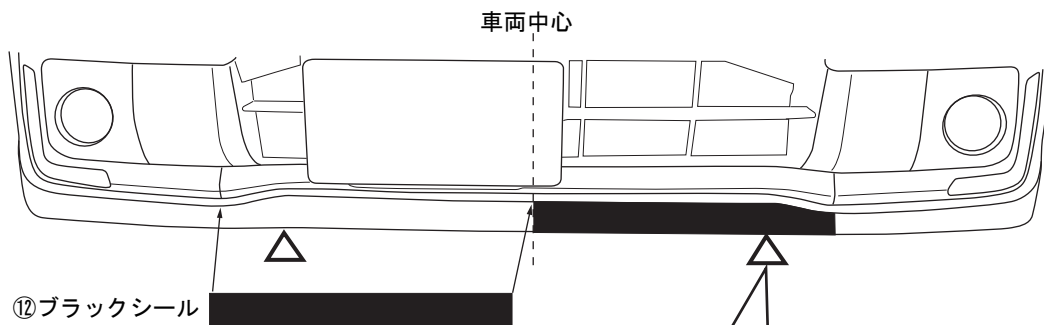

2

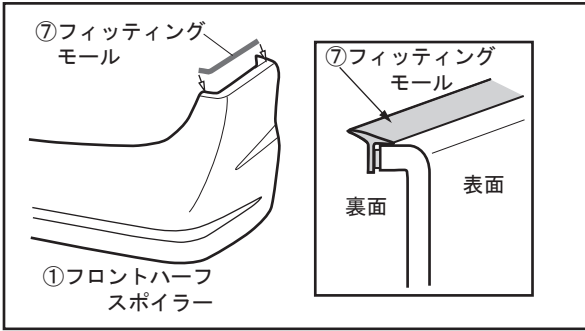

1. 図を参考にして、①フロントスポイラーの上面に⑦フィッティングモールを貼ってください。

2. 図を参考にして、①フロントスポイラーを車両に仮セットし、図の寸法に合わせて位置決めし、フェンダー折り返し部の穴位置をドリル(3.2mm)にて穴開けしてください。(左右各2ヶ所)
3. 穴開けした部分を③タッピングビスにて仮固定してください。
※⑧ゴムワッシャーは、車両とのスキに応じて必要な場合に必要の枚数を使用してください。
4. 図を参考にして、①フロントスポイラー下面の②取付ステーの穴位置を合わせて④トラスボルト⑤六角フランジナットにて、仮固定してください。
5. 仮固定してあった各ビス、ボルトナット類を締め過ぎに注意しながら確実に固定してください。

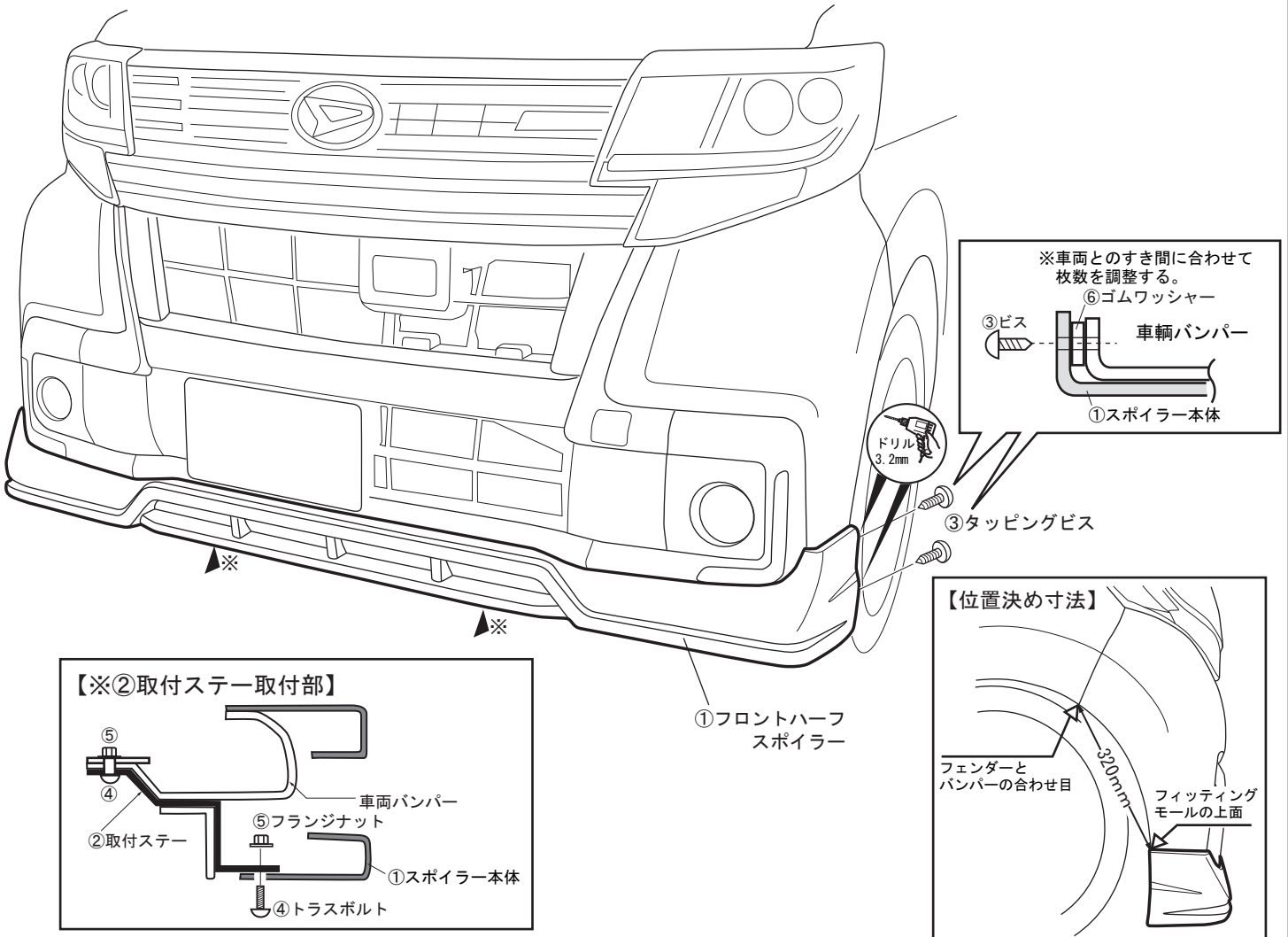

取り扱い上の注意事項

⚠ 注意

- 取付終了後は、ネジ類の締め付け及び、全体にガタツキ等が無いかももう一度確認してください。
- 取付終了後24時間は、洗車等で濡らさないようにしてください。
- 自動洗車機のご使用はしないでください。破損の原因となります。
- 日常点検を実施して、ガタツキ等があった場合は、そのまま使用しないでください。